

# Daglig rengöring

## ESPRESSOMASKIN

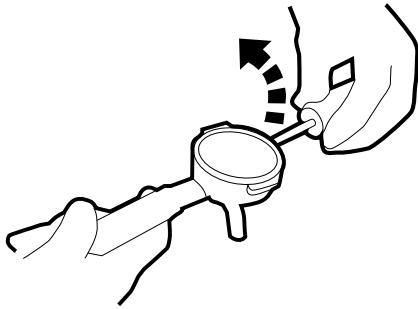

- 1** Avlägsna försiktigt filtret från handtaget med en skruvmejsel. Repetera på alla handtag.

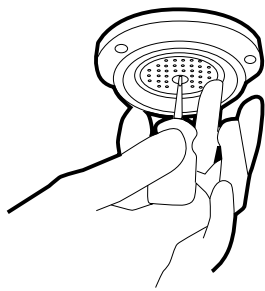

- 2** Skruva bort silen som sitter i bryggruppen, använd en kort skruvmejsel. Repetera på alla grupper. Om silen saknar skruv hoppa över detta steg.

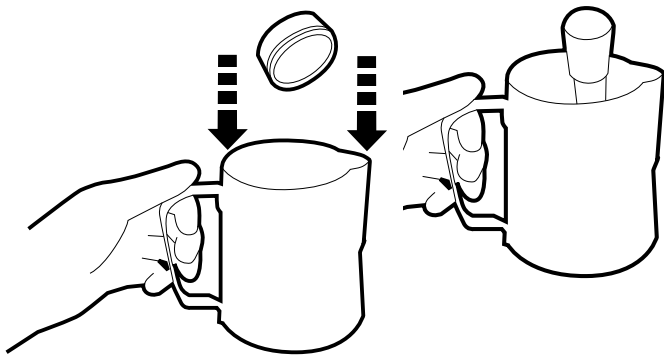

- 3** Fyll en kanna med varmvatten och rengöringsmedel. Placera filter, handtag, skruv och sil i lösningen. Observera att inte täcka handtagen med lösningen då dom kan bli förstörda. Lämna delarna i lösningen 15 minuter.



- 4** Sätt i ett blindfilter i ett handtag. Dosera cirka en halv tesked eller tablett med rengöringsmedel i blindfiltret per grupp.

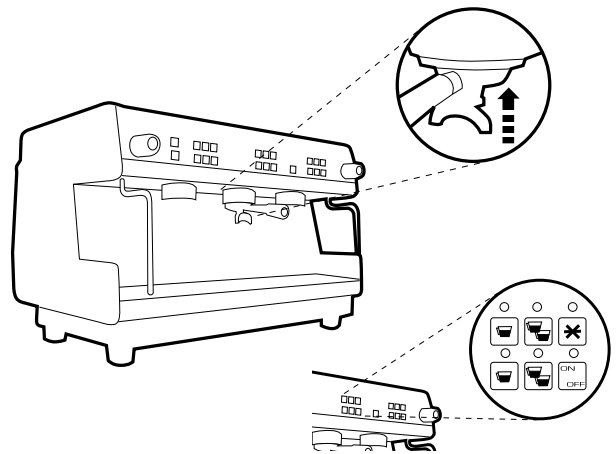

- 5** Sätt i brygghandtaget med rengöringsmedlet i en bryggrupp. Sätt igång det automatiska rengöringsprogrammet. Om maskinen saknar detta sätter du igång den manuella brygningen i minst 10 sekunder. Stäng av och vänta 5 sekunder. Repetera detta 3 gånger.

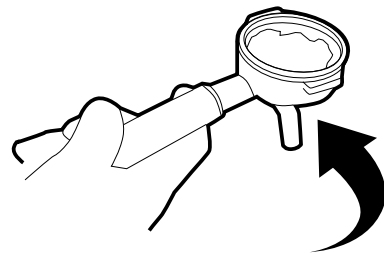

- 6** Ta bort brygghandtaget och töm vatten med rengöringsmedel i spillbrickan på maskinen.

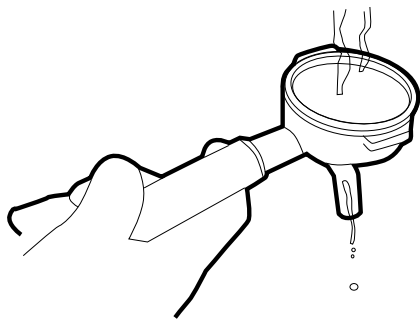

- 7** Ta bort brygghandtaget och skölj blindfiltret med vatten från brygggruppen.

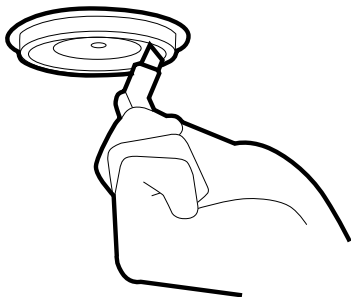

- 8** Rengör upp i brygggruppen med en borste avsedd för detta.

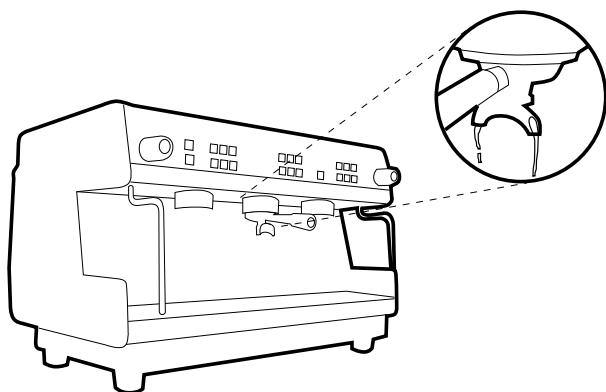

- 9** Sätt tillbaka handtaget löst i brygggruppen skölj genom att aktivera manuella bryggknappen, låt vattnet flöda över kanten på brygghandtaget. Observera att du fortsatt ska ha blindfiltret i brygghandtaget.

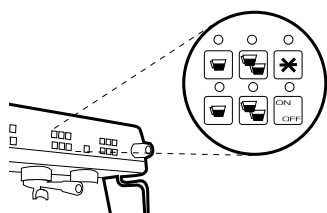

- 10** Repetera bakspolningsprocessen i steg 5 utan rengöringsmedel.

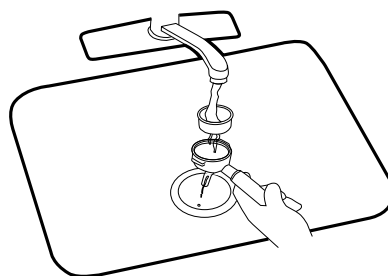

- 11** Diska samtliga delar med diskborste, varmvatten och skölj noga.

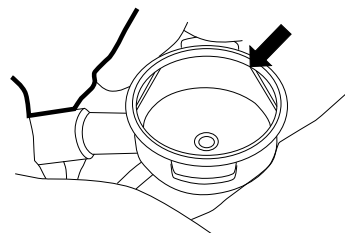

- 12** Säkerställ att fjädern i handtaget sitter på plats.

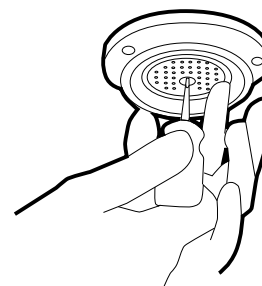

- 13** Skruva tillbaka silen i brygggruppen.



- 14** Sätt tillbaka filter i brygghandtagen och placera i maskinen, repetera för alla brygggrupper.

En väl rengjord maskin säkerställer smaken inför servering och förlänger maskinens livslängd.